

CONTAINER & TANKS  
 SCHÜTTGUT-CONTAINER  
 ROLLCONTAINER

Beschreibung:	Die Container sind geeignet zur Lagerung von gut rieselfähigen Granulaten mit einem Schüttgewicht von 600kg/m <sup>3</sup> . Sie werden für die Entleerung von Säcken benötigt und eingesetzt. Die Container stehen dabei in unmittelbarer Nähe der Spritzgussmaschine, dem Extruder oder am Kupplungsbahnhof. Wir verwenden bei der Herstellung ausschließlich walzblanke Aluminium- oder Edelstahlbleche. Die Oberflächen bleiben unbehandelt. Die Edelstahlcontainer werden gebeizt und passiviert.
Baugößen:	Die Rollcontainer werden von 100 bis 600 Liter in unserem Werk hergestellt

Ausführungen

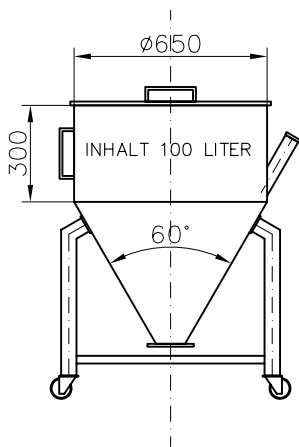

ROLLCONT.100AL

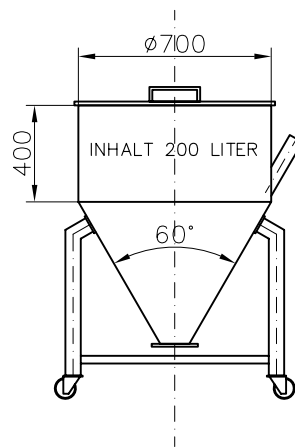

ROLLCONT.200AL

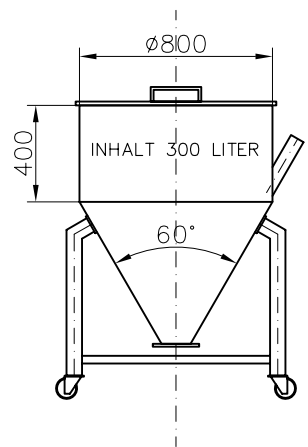

ROLLCONT.300AL

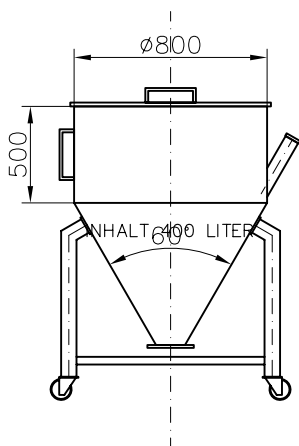

ROLLCONT.400AL

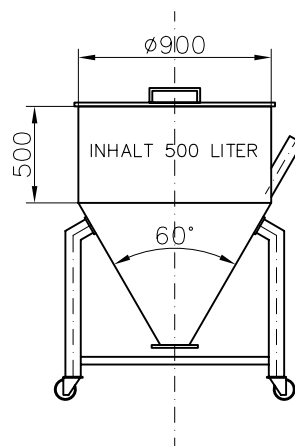

ROLLCONT.500AL

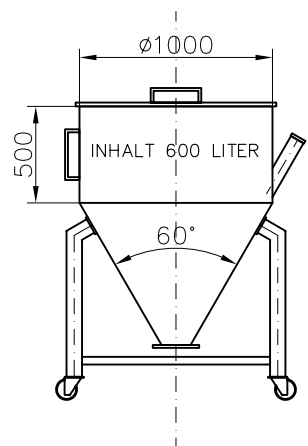

ROLLCONT.600AL